



COMUNE DI CASALGRANDE

PROVINCIA DI REGGIO NELL'EMILIA
Cod. Fisc. e Partita IVA 00284720356 - Piazza Martiri della Libertà, 1 C.A.P. 42013

VERBALE DI DELIBERAZIONE DELLA GIUNTA COMUNALE

n. 22 del 13/02/2026

OGGETTO: APPROVAZIONE DEL PROGETTO PER L'ESECUZIONE DI OPERE DI MIGLIORAMENTO DELLA VIABILITÀ LUNGO LA VIA STATALE NEL TRATTO PROSPICIENTE LA NUOVA MEDIA STRUTTURA DI VENDITA ALIMENTARE - VIA STRADA STATALE 467, N. 13 A CASALGRANDE.

L'anno **duemilaventisei** il giorno **tredecim** del mese di **febbraio** alle ore **13:15** nella residenza municipale, si è riunita la Giunta comunale.

Risultano presenti:

DAVIDDI GIUSEPPE	Sindaco	Presente
AMAROSSO VALERIA	Vicesindaco	Presente
VACONDIO DOMENICO	Assessore	Presente
TOSI GRAZIELLA	Assessore	Presente
CASSINADRI MARCO	Assessore	Presente
SPANO CRISTINA	Assessore	Presente

Assiste il Vicesegretario CURTI JESSICA.

IL Sindaco DAVIDDI GIUSEPPE constatato il numero legale degli intervenuti dichiara aperta la riunione e li invita a deliberare sull'oggetto sopra indicato.



COMUNE DI CASALGRANDE

PROVINCIA DI REGGIO NELL'EMILIA

Cod. Fisc. e Partita IVA 00284720356 - Piazza Martiri della Libertà, 1 C.A.P. 42013

Oggetto: APPROVAZIONE DEL PROGETTO PER L'ESECUZIONE DI OPERE DI MIGLIORAMENTO DELLA VIABILITÀ LUNGO LA VIA STATALE NEL TRATTO PROSPICIENTE LA NUOVA MEDIA STRUTTURA DI VENDITA ALIMENTARE - VIA STRADA STATALE 467, N. 13 A CASALGRANDE

LA GIUNTA COMUNALE

PREMESSO CHE è interesse dell'Amministrazione Comunale intervenire sulla viabilità del territorio al fini di aumentare la sicurezza stradale ed il decoro urbano;

TENUTO CONTO che sulla via Statale, in corrispondenza del civico n.13, è in corso di costruzione un edificio da destinare a media struttura di vendita alimentare con relative opere di urbanizzazione da parte di LIDL ITALIA srl;

PRESO ATTO della disponibilità di LIDL ITALIA srl a realizzare opere esterne al comparto di proprietà, finalizzate a migliorare la segnaletica e la viabilità pubblica sul tratto della via Statale prospiciente la nuova media struttura di vendita;

TENUTO CONTO che le succitate opere di miglioramento contribuiranno anche ad aumentare la sicurezza stradale in corrispondenza dell'accesso all'area LIDL;

VISTA l'istanza pervenuta in data 31/01/2026 in atti al Prot. Gen. n. 1999 da parte di LIDL ITALIA srl con la quale è stata chiesta l'autorizzazione a realizzare le opere di miglioramento della viabilità dettagliate nell'elaborato grafico e nella relazione tecnica allegati alla stessa istanza;

RICHIAMATO il parere espresso e le relative prescrizioni, in ordine al progetto presentato, dal Responsabile dell'Ufficio Lavori Pubblici e Patrimonio Arch. Salvatore d'Amico, già agli atti al prot.n.2176 del 03/02/2026;

ESAMINATO il contenuto tecnico di tutti gli elaborati presentati, e constatato che gli stessi sono conformi al dettato normativo, ed in particolare verificata la conformità dell'opera al codice della strada;



COMUNE DI CASALGRANDE

PROVINCIA DI REGGIO NELL'EMILIA

Cod. Fisc. e Partita IVA 00284720356 - Piazza Martiri della Libertà, 1 C.A.P. 42013

DATO ATTO che l'intervento, essendo realizzato a cura e spese della ditta LIDL ITALIA srl, non necessita di parere contabile;

RITENUTO opportuno procedere all'approvazione del progetto sopra richiamato e la propria competenza ai sensi dell'art. 48, comma 1 del D.Lgs 18.08.2000 n. 267;

SI DA' ATTO che l'assessore Graziella Tosi prende parte alla seduta mediante collegamento in videoconferenza;

ALL'UNANIMITÀ dei voti espressi nei modi e termini di legge;

DELIBERA

Per le motivazioni di cui in premessa, integralmente richiamate quali parti integranti e sostanziali del presente provvedimento:

- 1) **DI APPROVARE** il progetto esecutivo delle opere di miglioramento della viabilità dettagliate nell'elaborato grafico e nella relazione tecnica allegati all'istanza pervenuta in data 31/01/2026 in atti al prot.gen.n. 1999 da parte di LIDL ITALIA srl;
- 2) **DI APPROVARE** le prescrizioni contenute nel parere espresso dal Responsabile dell'Ufficio Lavori Pubblici e Patrimonio Arch. Salvatore d'Amico, già agli atti al prot. 2176 del 03/02/2026;
- 3) **DI OTTEMPERARE** all'obbligo imposto dal D.Lgs. n. 33/2013, art. 23, disponendo la pubblicazione sul sito istituzionale del Comune di Casalgrande nella sezione denominata "Amministrazione trasparente" del presente provvedimento.

Con voti unanimi,

DELIBERA, inoltre

Di dichiarare la presente deliberazione immediatamente eseguibile, ai sensi e per gli effetti dell'art. 134, comma 4 del D.Lgs 18.08.2000 n. 267 per consentire l'espletamento delle procedure di affidamento e il celere avvio dei lavori essendo questi propedeutici alla sicurezza stradale.



COMUNE DI CASALGRANDE

PROVINCIA DI REGGIO NELL'EMILIA

Cod. Fisc. e Partita IVA 00284720356 - Piazza Martiri della Libertà, 1 C.A.P. 42013

Letto, approvato e sottoscritto digitalmente ai sensi dell'art. 21 D.L.gs n 82/2005 e s.m.i.

IL Sindaco
DAVIDDI GIUSEPPE

IL Vicesegretario
CURTI JESSICA

FRONTESPIZIO PROTOCOLLO

Protocollo n. 1999 del 31/01/2026

Classificazione 06/07 Fascicolo 1/2026

**Oggetto: LIDL CASALGRANDE : RICHIESTA PARERE PER RILASCIO
AUTORIZZAZIONE ALL'ESECUZIONE DELLE OPERE DI MIGLIORAMENTO DELLA
VIABILITA' LUNGO LA VIA S.STATALE PER ACCESSO AL LOTTO LIDL ITALIA**

Con la presente si consegna copia analogica a stampa, tratta, ai sensi e per gli effetti di cui all'art. 3/bis, comma 4/bis ed all'art. 23 del D.Lgs 82/2005, dal documento informatico sottoscritto con firma digitale, predisposto e conservato presso l'Amministrazione in conformità al D.Lgs. 82/2005 (C.A.D.) identificato con HASH, indicato/i in calce, dell'atto in oggetto e dei suoi allegati.

IL PUBBLICO UFFICIALE

Planimetria.pdf.p7m

7CD53C4891E91A7C210D55CA0AFCFF1E283917B5A210062B2B82948C28F7D007CCF9B0D91D8C1206
D48D2A0B553642FFF663D7CF12787AB2405AF1504780C424

Relazione Tecnica Progetto_.pdf.p7m

D69503545207843A9EF4BF7F6BF73E5FE2F9C8CA54A0AEB8A24AAD0EC439AA24E6A40BB6883A8AD
EBEF9C6E3D998D1ED69AB7DA0ED2E50683FB2DFB0C1F083B5

TestodelMessaggio.html

62D68FA42B62088C694640189F8A24FC6BB00290B208AD12930B661E258250B538E4E2BD10D6F49550
984E9B2904527B9304C60DDDBDFD4014942DE8B6363135

Richiesta modifica viabilita`.pdf.p7m

3AD8E0115043297BEFDDDD59923FF9B13FE7E3E17EDB101EB467A2C2E600C06D407EB266C9E24088B
67204EA046541DEE489CC7F570D783DBD05B29AD398B2248

Spett.le Comune di CASALGRANDE
Settore Lavori Pubblici
c.a. Arch. Salvatore D'Amico
sig. Sindaco Giuseppe Daviddi

Oggetto: RICHIESTA PARERE PER UTOORIZZAZIONE ALL' ESECUZIONE OPERE DI MIGLIORAMENTO VIABILITA' LUNGO LA VIA S.STATALE PER ACCESSO AL LOTTO LIDL ITALIA

Il sottoscritto Simone Tortini, in qualità di Procuratore Speciale della ditta Lidl Italia srl a socio unico, P.Iva 0275030233, con sede in via Augusto Ruffo n. 36, Arcole (VR), titolare del Permesso di Costruire Convenzionato n.8/2025 del 21/08/2025 relativo alla costruzione di una media struttura di vendita alimentare e opere di urbanizzazione annesse, sito a Casalgrande via Strada Statale 467n.13

VISTA

la richiesta pervenuta dall'Amministrazione Comunale, in fase esecutiva e come previsto in Convenzione, di miglioramento della segnaletica e della viabilità pubblica per un miglior livello di sicurezza in corrispondenza dell'accesso al Lotto Lidl Italia e su rotatoria esistente

CHIEDE

Con la presente, Vostro parere e Autorizzazione a procedere, ai sensi del Codice Della Strada, e condivisione positiva della modifica con il vicino frontista, relativamente alle opere descritte negli elaborati allegati elaborati a seguito di vari incontri e sopralluoghi con la stessa Amministrazione Comunale.

E PRECISA CHE

A seguito di Vostra autorizzazione ci sarà il massimo impegno a realizzare tali opere prima della data di apertura della nuova filiale Lidl, ma visti i tempi stretti e a causa di alcune forniture specialistiche con tempi di consegna più lunghi, alcune opere potranno essere realizzate dopo l'apertura della filiale. Sarà comunque un nostro impegno il completamento delle opere previste e darvi puntualmente riscontro dell'arrivo delle eventuali forniture mancanti alla data di apertura della nuova filiale Lidl.

Si allegano:

- Elaborato planimetria;
- Relazione tecnica descrittiva;

Massa Lombarda 30/01/2026

LIDL ITALIA SRL a socio unico

LIDL ITALIA S.r.l. a socio unico
Via Augusto Ruffo, 36 - 37040 Arcole (VR)
Tel. 045-61.35.111 - Fax 045-61.35.190
Reg. Imp. VR 0225530233
CCIAA VR 0845
Cod. Fisc. e IVA: 02275030233

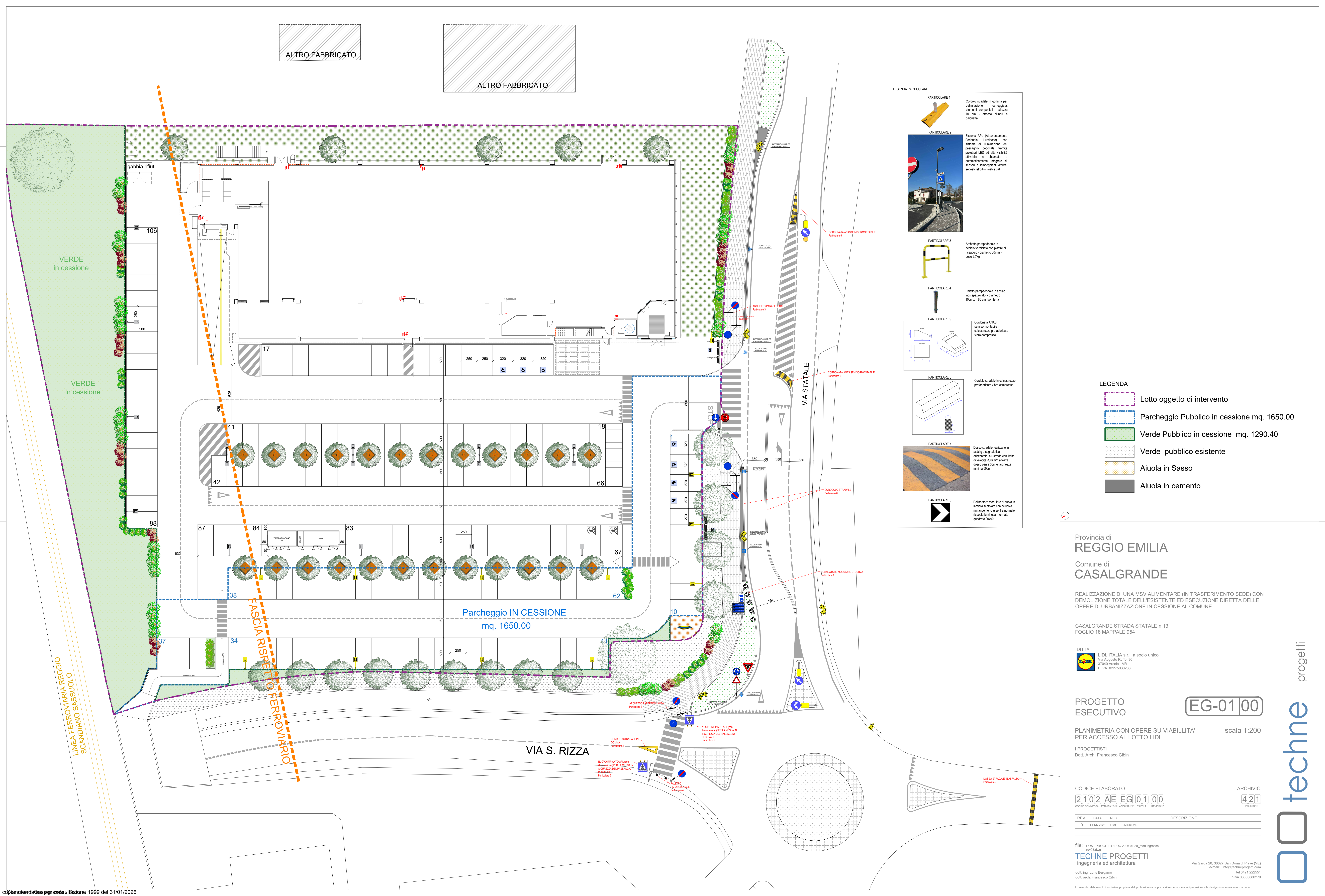

ALTR0 FABBRICATO

VERDE in cessione

VERDE in cessione

LINEA FERROVIARIA REGGIO SCANDIANO SASSUOLO

Parcheggio IN CESSIONE
mq. 1650.00

FASCIA RISERVA FERROVIARIO

VIA S. RIZZA

VIA STATALE

LEGGENDA PARTICOLARI

PARTICOLARE 1
Cordolo stradale in gomma per delimitazione carreggiata, elementi componibili - altezza 10 cm - attacco cilindri a baionetta

PARTICOLARE 2
Sistema APL (Attraversamento Pedonale Luminoso) con sistema di illuminazione del passaggio pedonale tramite proiettori LED ad alta visibilità attivabile a chiamata o automaticamente integrato di sensori e lampi a infrarossi, segnali retroilluminati e pali

PARTICOLARE 3
Archetto parapedonale in acciaio verniciato con piastre di fissaggio - diametro 50mm - peso 3 Kg

PARTICOLARE 4
Palaio parapedonale in acciaio inox spazzolato - diametro 10cm x h 80 cm fuori terra

PARTICOLARE 5
Cordatura ANAS semicomponibile in calcestruzzo prefabbricato vibro-compresso

PARTICOLARE 6
Cordolo stradale in calcestruzzo prefabbricato vibro-compresso

PARTICOLARE 7
Dosso stradale realizzato in asfalto e segnaletica orizzontale. Su strade con limite di velocità v_{max} altezza dosso pari a 3cm e larghezza minima 60cm

PARTICOLARE 8
Delimitatore modulare di curva in lamiera scalfata con pellicola riflettente classe 1 a normale risposta luminosa - formato quadrato 90x90

LEGGENDA

- Lotto oggetto di intervento
- Parcheggio Pubblico in cessione mq. 1650.00
- Verde Pubblico in cessione mq. 1290.40
- Verde pubblico esistente
- Aiuola in Sasso
- Aiuola in cemento

Provincia di
REGGIO EMILIA
Comune di
CASALGRANDE

REALIZZAZIONE DI UNA MSV ALIMENTARE (IN TRASFERIMENTO SEDE) CON DEMOLIZIONE TOTALE DELL'ESISTENTE ED ESECUZIONE DIRETTA DELLE OPERE DI URBANIZZAZIONE IN CESSIONE AL COMUNE

CASALGRANDE STRADA STATALE n.13
FOGLIO 18 MAPPALE 954

DITTA:
LIDL ITALIA S.R.L. a socio unico
Via Augusto Ruffo, 36
37040 Arcore - VR -
P.IVA 02275030233

PROGETTO ESECUTIVO **EG-01/00**

PLANIMETRIA CON OPERE SU VIABILITA' PER ACCESSO AL LOTTO LIDL scala 1:200

I PROGETTISTI
Dott. Arch. Francesco Cibin

CODICE ELABORATO **2102 AE EG 01 00** ARCHIVIO **421**

REV.	DATA	RED.	DESCRIZIONE
0	GENN 2026	DMC	EMMISSIONE

file: POST PROGETTO PDC 2026.01.20_mod Ingresso rev03.dwg
TECHNE PROGETTI
ingegneria ed architettura
Via Garda 20, 30027 San Donà di Piave (VE)
e-mail: info@techneprogetti.com
dott. ing. Loris Bergamo tel 0421 222551
dott. arch. Francesco Cibin p.iva 0365880279

progetti **techrne**

Comune di CASALGRANDE

Provincia REGGIO EMILIA

**MODIFICHE ALLA VIABILITA' PER MIGLIORAMENTO E MESSA IN SICUREZZA LUNGO LA STRADA STATALE SU ACCESSO AL LOTTO LIDL ITALIA E ROTATORIA
RIFERIMENTO PERMESSO DI COSTRUIRE N.8/2025 PER LA REALIZZAZIONE DI UNA MEDIA STRUTTURA DI VENDITA ALIMENTARE E ANNESSE OPERE DI URBANIZZAZIONE PRIMARIA IN CESSIONE AL COMUNE**

RELAZIONE TECNICA

Ditta proprietaria:

LIDL ITALIA s.r.l. a Socio Unico
D.R. MASSA LOMBARDA
via Caduti del Lavoro n.5, Massa Lombarda (RA)

Progetto Architettonico:

Dott. Arch. Francesco Cibir
via Garda n. 20, San Donà di Piave (VE)
Ordine degli Architetti della Provincia di Venezia n. 3388

CASALGRANDE STRADA STATALE n.13

GENNAIO 2026

Si descrivono nella presente relazione tecnica, le opere di miglioramento e messa in sicurezza della viabilità lungo la Strada Statale 467 n.13, in particolare sull'ingresso al lotto Lidl Italia e in corrispondenza della rotatoria adiacente.

Al fine di garantire la sola svolta a destra, e inibire la svolta a sinistra in uscita dal parcheggio Lidl, si prevede di realizzare due isole spartitraffico, saranno realizzate con cordonate tipo ANAS semisormontabili in calcestruzzo prefabbricato vibro-compresso (Part.5), con riempimento all'interno dell'isola in calcestruzzo. A completamento verrà realizzata opportuna segnaletica orizzontale con zebratura nero/gialla per renderne evidenza alla viabilità. In corrispondenza dell'aiuola rivolta a sud-ovest verrà posizionata la segnaletica verticale composta da un cartello di passaggio obbligatorio a destra Fig.II 82/b Art.122 e un delineatore speciale di ostacolo Fig. II 472 Art. 177. Tra le due isole spartitraffico verrà realizzata opportuna segnaletica a terra con zebrature.

Verrà modificato l'imbocco all'accesso aumentando i raggi di curvatura delle cordonate per permettere al camion in ingresso e uscita di non invadere la corsia opposta.

In corrispondenza dell'interruzione della pista ciclo/pedonale sull'ingresso al lotto, verranno posizionati, rispettivamente prima e dopo l'accesso, due archetti parapetonali in acciaio verniciato completi di piastre di fissaggio, aventi diametro 60mm e peso di 9.7 kg (Part.3). La posizione degli archetti sarà sfalsata per costringere l'arresto dei cicli e dei pedoni prima dell'attraversamento. In aderenza agli archetti verrà installata opportuna segnaletica verticale composta da cartelli di fine percorso pedonale e ciclabile Fig. 93/b, posizionati prima dell'attraversamento, e cartelli di percorso pedonale e ciclabile Fig. 92/b da posizionarsi sugli archetti dopo l'attraversamento.

Verrà realizzato un attraversamento pedonale con segnaletica orizzontale e verticale in corrispondenza dell'accesso al lotto, prima e dopo le strisce pedonali.

La sede viaria di via Strada Statale verrà modificata rispetto al progetto approvato, verranno ristrette ulteriormente le aiuole spartitraffico tra la strada e la pista ciclo-pedonale, per permettere l'allargamento della corsia di ingresso al lotto e della corsia in arrivo verso la rotatoria.

Il restringimento delle aiuole verrà realizzato posizionando cordonate stradali in calcestruzzo vibro-compresso (Part.6), la superficie tra le due cordonate verrà riempita in calcestruzzo.

A delimitazione della corsia di ingresso e della corsia in arrivo verso la rotatoria verranno posizionati cordoli in calcestruzzo vibro-compresso (part.6) posati appaiati schiena contro schiena.

In arrivo verso la rotatoria verrà allargata l'attuale aiuola, l'allargamento avrà lo scopo di creare una sola corsia di ingresso all'intersezione. Sul limite dell'aiuola prima dell'inizio della curva verso la rotatoria verranno posizionati dei delineatori modulari di curva (Part.8) Fig.II 468 Art.174 montati su paletti.

Su via Fiorentina verso la rotatoria a 20mt dall'intersezione, verrà realizzato un dosso in asfalto (Part.7) per il rallentamento della viabilità in arrivo sulla rotatoria. Essendo Via Fiorentina una strada con limite di velocità \leq a 50km/h il dosso dovrà avere larghezza minima pari a 60cm e altezza massima 3cm, secondo quanto indicato nel codice della strada.

Verrà messo in sicurezza anche il passaggio pedonale su via S.Rizza verso il sottopasso. Le opere in progetto consisteranno nel posizionamento di archetti parapetonali (Part.3) con segnaletica verticale di

interruzione pista ciclo/pedonale Fig. 93/b dalla ciclabile al passaggio pedonale e viceversa cartelli di passaggio ciclo/pedonale Fig. 92/b. Dalla parte opposta del passaggio pedonale verranno posizionati due paletti parapetonali, non ci sono le condizioni per installare anche da questo lato archetti parapetonali. Sempre in corrispondenza del passaggio pedonale verranno installati due sistemi APL (Attraversamenti Pedonali Luminosi) (Part.2) con sistema di illuminazione del passaggio pedonale tramite proiettori LED ad alta visibilità, attivabili a chiamata o automaticamente, integrati di sensori e lampeggianti ambra, segnalatori retroilluminati e pali di sostegno.

Per aumentare l'illuminazione dell'ingresso al lotto e della viabilità circostante verranno raddoppiate le armature di n. 5 pali dell'illuminazione esistenti o in alternativa verranno sostituite le armature con lampade a maggiore irraggiamento.

Si precisa inoltre, che verranno sostituite le betonelle ammalorate sulla pista ciclo/pedonale prospiciente al lotto Lidl e parcheggio in cessione, verrà inoltre rifatta la segnaletica a terra di delimitazione delle corsie, dare la precedenza e zebraure.

Si precisa che la segnaletica stradale installata sarà conforme a quanto previsto dal vigente Codice della Strada di cui al D.Lgs 285/1992 e relativo Regolamento, tutti i segnali avranno dimensioni "normali" (art. 80 del DPR 495/92), e saranno corredati della certificazione di qualità. La vernice per la segnaletica orizzontale sarà del tipo "acrilico" con microsfere post-spruzzate.

Si allegano particolari di dettaglio sopra descritti e indicati nell'elaborato planimetrico, e scheda tecnica particolare 1- 5

IL TECNICO

arch. Francesco Cibir

PARTICOLARE 1



Cordolo stradale in gomma per delimitazione carreggiata, elementi componibili - altezza 10 cm - attacco cilindri a baionetta

PARTICOLARE 2



Sistema APL (Attraversamento Pedonale Luminoso) con sistema di illuminazione del passaggio pedonale tramite proiettori LED ad alta visibilità attivabile a chiamata o automaticamente integrato di sensori e lampeggianti ambra, segnali retroilluminati e pali

PARTICOLARE 3



Archetto parapetonale in acciaio verniciato con piastre di fissaggio - diametro 60mm - peso 9.7kg

PARTICOLARE 4



Paletto parapetonale in acciaio inox spazzolato - diametro 10cm x h 80 cm fuori terra

PARTICOLARE 5

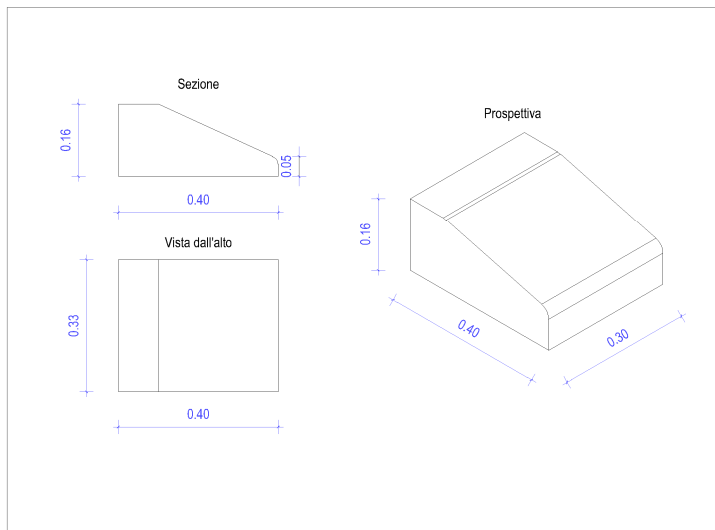

Cordonata ANAS
semisormontabile in
calcestruzzo prefabbricato
vibro-compresso

PARTICOLARE 6

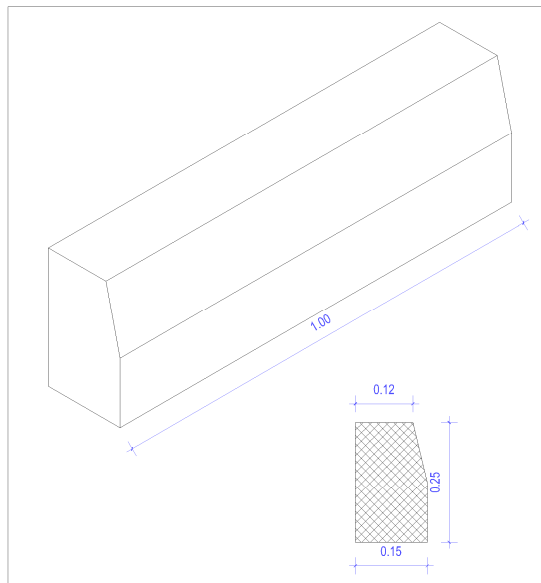

Cordolo stradale in calcestruzzo
prefabbricato vibro-compresso

PARTICOLARE 7



Dosso stradale realizzato in
asfalto e segnaletica
orizzontale. Su strade con limite
di velocità <50km/h altezza
dosso pari a 3cm e larghezza
minima 60cm

PARTICOLARE 8

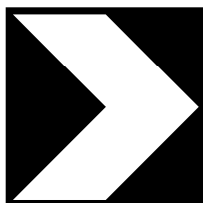

Delineatore modulare di curva in
lamiera scatola con pellicola
rinfrangente classe 1 a normale
risposta luminosa - formato
quadrato 90x90

■ **Codice:** 107610133_108610192_112030335

■ **Descrizione:** Cordolo in gomma h 10 cm - 30x100x10 cm verniciato **INTERAMENTE RIFRANGENTE**

 **APPROVAZIONE**
MIN.LL.PP.
n. 5797 del 09.11.98

Cilindro h 35,5 cm
Codice: 112030335

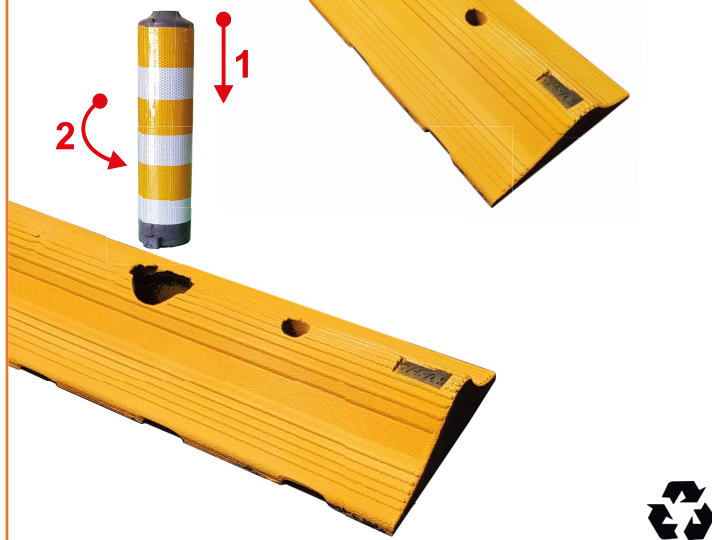

Applicazione delineatore cilindrico:

- 1) inserire il delineatore cilindrico nell'apposita sede circolare presente sul cordolo
- 2) arrivati a battuta, per garantire un corretto fissaggio, ruotare il delineatore cilindrico (verso destra e/o sinistra) di circa 90°

Terminale h 10 cm
Codice: 108610192



■ Caratteristiche dimensionali e tecniche:

Dimensioni massimo ingombro cordolo

- altezza 10 cm
- lunghezza 100 cm
- larghezza 30 cm
- Peso 13 kg

Dimensioni massimo ingombro terminale

- altezza 10 cm
- lunghezza 75,5 cm
- larghezza 30 cm
- Peso 8,5 kg

Dimensioni massimo ingombro delineatore cilindrico

- altezza 35,5 cm
- diametro parte rifrangente 74 mm
- Peso 8,5 kg

■ Confezione

- confezione: 50 pezzi
- dimensione imballo: 100x120x115 cm
- materiale imballo: pallet 100x120 cm con film estensibile esterno di contenimento e protezione
- peso confezione: 670 (± 3,5) kg

■ Trattamenti e caratteristiche Cordolo e Terminale

- verniciatura di colore giallo totalmente rifrangente
- elemento in gomma vulcanizzata ad elevata elasticità

■ Trattamenti e caratteristiche Cilindro

- elemento in gomma vulcanizzata ad elevata elasticità
- applicazione di pellicola interamente rifrangente Classe II

■ Materiale costruzione

- gomma SBR con prevalenza in peso di materiale riciclato, come previsto dal D.M. n. 203 del 08.05.2003

■ Normative di riferimento

- art. 42 - del Codice della Strada
- art. 178 - Regolamento di Esecuzione e di Attuazione del Codice della Strada.
- Approvato con D.M. LL.PP. N. 5797 del 09.11.1998
- Decreto 10 luglio 2002 pubblicato nella Gazzetta Ufficiale n. 226 del 26 settembre 2002

■ Descrizione prodotto

Il cordolo è prodotto in gomma vulcanizzata ad elevata elasticità, è resistente agli urti e agli schiacciamenti dovuti al passaggio dei veicoli.

Per garantire resistenza agli agenti atmosferici e raggi UV, vengono verniciati con un procedimento a fuoco. L'uso di vernice rifrangente su tutta la superficie li rende particolarmente visibili nelle ore notturne.

La parte inferiore ha una configurazione che garantisce il deflusso delle acque. Nella parte centrale il cordolo presenta una sede per l'eventuale applicazione di un delineatore cilindrico h35,5 cm interamente rifrangente. L'applicazione al piano stradale avviene mediante nr. 2 tasselli ad espansione (da richiedere a parte).

Il terminale è prodotto in gomma vulcanizzata ad elevata elasticità, è resistente agli urti e agli schiacciamenti dovuti al passaggio dei veicoli. Il terminale, viene verniciato con vernice di colore giallo che riduce l'invecchiamento e aumenta la resistenza contro gli agenti atmosferici, per renderli visibili nelle ore notturne, i terminali sono riflettorezzati con pellicola ad alta rifrangenza (diamond grade) incassata e visibile anteriormente. La parte inferiore del terminale ha una configurazione che garantisce il deflusso delle acque. Il terminale, grazie alla sua misurata inclinazione (sezione laterale) va posto a battuta sul lato corto del cordolo per eliminare il dislivello frontale dovuto alla posa in opera del cordolo.

L'applicazione al piano stradale può essere effettuata nei seguenti modi:

- mediante nr. 2 tasselli ad espansione (da richiedere a parte);
- mediante nr. 2 barre filettate in acciaio M14x240mm da applicare a terra (dopo foratura Ø 30 - profondità 180-190 mm) con apposita malta cementizia da miscelare con acqua in loco.
- diluizione: acqua al 30%
- resa: 1 kg di prodotto diluito per 5 fori
- tempo di impiego: 1 ora circa dalla miscelazione

■ Descrizione funzionalità

Il cordolo in gomma è usato per delimitare le corsie riservate, in cui è permesso il transito solo a determinate categorie di veicoli. I cordoli in serie posti longitudinalmente al piano stradale sostituiscono la linea gialla.

■ Accessori

Malta Cementizia 5 kg

Codice: 199000051



Kit Barra Filettata - M14 x 240 mm
Completo di dado e rondella

Codice: 199000022



Solo per Terminale

Tassello ad espansione - Ø12 x 140 mm

Codice: 199000070



ATTENZIONE
Il prodotto non può essere smaltito come rifiuto urbano ma ricade nella tipologia di rifiuto speciale. Pertanto, alla fine del suo ciclo di vita, dopo aver eseguito le operazioni necessarie ad un corretto smaltimento, l'apparecchiatura deve essere consegnata a ditte specializzate nello smaltimento dello specifico rifiuto. Chiunque smaltisca abusivamente o come rifiuto urbano la presente apparecchiatura sarà soggetto alle sanzioni previste dalle normative nazionali vigenti. Le specifiche e le caratteristiche del prodotto possono cambiare senza preavviso

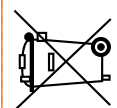

Cordolo spartitraffico - Cordolo Anas



CORDOLO SPARTITRAFFICO

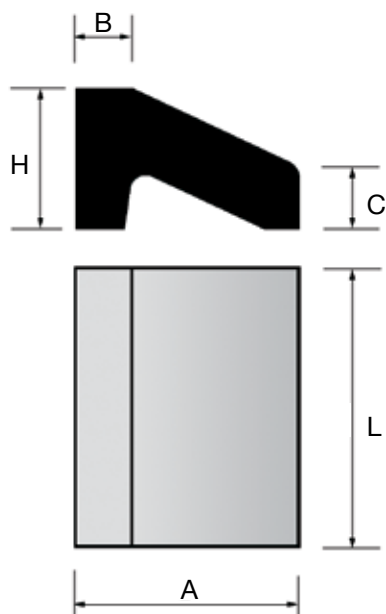

CORDOLO ANAS

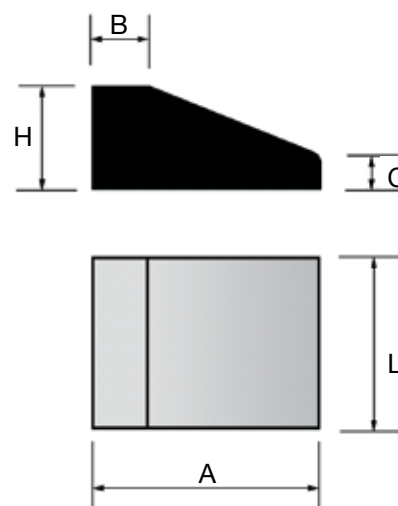

listino prezzi - gennaio 2016

Cordolo spartitraffico

Codice	A cm	H cm	L cm	B cm	C cm	Peso Kg cad.	PACCO		Prezzo cad. €	
							Peso kg.	N. pezzi	Franco partenza	Trasporto
588	40	25	50	10	11	78,5	1570	20		
589	40	25	25	10	11	38,5	1555	40		

Cordolo Anas

Codice	A cm	H cm	L cm	B cm	C cm	Peso Kg cad.	PACCO		Prezzo cad. €	
							Peso kg.	N. pezzi	Franco partenza	Trasporto
587	40	18	33	10	6	41,5	1492	36		

Spett.le

COMUNE DI CASALGRANDE

Settore Pianificazione Territoriale

*c.a. sig. Sindaco Giuseppe Daviddi
arch. Salvatore D'Amico*

Oggetto: RICHIESTA PARERE PER RILASCIO AUTORIZZAZIONE ALL'ESECUZIONE DELLE OPERE DI MIGLIORAMENTO DELLA VIABILITA' LUNGO LA VIA S.STATALE PER ACCESSO AL LOTTO LIDL ITALIA

Buongiorno,
si invia richiesta di cui all'oggetto con allegata planimetrie e relazione esplicativa.

Restando a disposizione, colgo l'occasione per porgere cordiali saluti.

Geom. Chiara De Marchi

techne progetti

Sede legale: via Garda 20 int.8

30027 San Donà di Piave (VE)

Tel. 0421.222551

Partita iva 03656880279

[https://: www.techneprogetti.com](https://www.techneprogetti.com)

e-mail: info@techneprogetti.com

Rispettiamo l'ambiente: se non è necessario non stampiamo questa mail. Before printing this e-mail, think if you really need to.

Nota informativa

Ai sensi dell'art.13 del Decreto Legislativo 196/2003 La informiamo che i Suoi dati sono conservati nel nostro archivio informatico e saranno utilizzati esclusivamente per le finalità connesse all'attività della Società.La informiamo che ai sensi dell'art. 7 Lei ha il diritto in qualunque momento di ottenere la conferma dell'esistenza o meno dei medesimi dati e di conoscerne il contenuto e l'origine, verificarne l'esattezza i chiederne l'integrazione o l'aggiornamento, oppure la rettificazione.Ai sensi del medesimo articolo inoltre Lei ha il diritto di chiedere la cancellazione, la trasformazione in forma anonima o il blocco dei dati trattati in violazione di legge, nonché di opporsi in ogni caso, per motivi legittimi, al loro trattamento.Questo messaggio (compresi gli allegati) contiene informazioni riservate di proprietà della Techne Progetti Ingegneria ed Architettura, destinate ad una specifica persona per un obiettivo individuato. Se Lei non fosse il destinatario o avesse ricevuto il messaggio per un disguido, voglia cortesemente cancellarlo.Portiamo inoltre a Sua conoscenza che la copia, la comunicazione, la diffusione del medesimo sono rigorosamente vietate.Precisiamo inoltre, che nella realizzazione degli eventuali file allegati sono state osservate tutte le norme di sicurezza al fine di garantire che il file sia libero da virus. Tuttavia il mezzo di

trasmissione "Internet" non garantisce la totale neutralità dal punto di vista dei virus, pertanto si declina ogni responsabilità in relazione alla trasmissione dei ns. file

FRONTESPIZIO PROTOCOLLO

Protocollo n. 2176 del 03/02/2026

Classificazione 06/07 Fascicolo 3/2026

Oggetto: PARERE PER IL RILASCIO AUTORIZZAZIONE ALL'ESECUZIONE DELLE OPERE DI MIGLIORAMENTO DELLA VIABILITA' LUNGO LA VIA S.STATALE PER ACCESSO AL LOTTO LIDL

Con la presente si consegna copia analogica a stampa, tratta, ai sensi e per gli effetti di cui all'art. 3/bis, comma 4/bis ed all'art. 23 del D.Lgs 82/2005, dal documento informatico sottoscritto con firma digitale, predisposto e conservato presso l'Amministrazione in conformità al D.Lgs. 82/2005 (C.A.D.) identificato con HASH, indicato/i in calce, dell'atto in oggetto e dei suoi allegati.

IL PUBBLICO UFFICIALE

Parere LLPP 2026.pdf.p7m

163A19451B9A2575FAEC00175FFB29FF2D99A183313DEE7950D10E40BAAFA4B5374AB6CA8C95AA53
25A27FAA58FF455937E0797AD1636D0518D7C056E730501A



COMUNE DI CASALGRANDE

PROVINCIA DI REGGIO NELL'EMILIA

Piazza Martiri della Libertà', 1 - Cap. 42013 (RE) Tel. n: 0522 998511
Cod. Fisc. e P. IVA: 00284720356
E-mail: urp@comune.casalgrande.re.it Sito internet: www.comune.casalgrande.re.it

SETTORE PATRIMONIO E LLPP

Spett.le
LIDL ITALIA SRL
Via Augusto Ruffo n.36
37040 Arcole (VR)

Oggetto: NUOVA FILIALE LIDL – Parere per l'autorizzazione all'esecuzione di opere di miglioramento della viabilità lungo la via Statale nel tratto prospiciente la nuova media struttura di vendita alimentare – Via Strada Statale 467, n. 13 a Casalgrande.

In riferimento all'istanza pervenuta in data 31/01/2026 in atti al prot.1999, relativa all'autorizzazione all'esecuzione di opere di miglioramento della viabilità lungo la via Statale nel tratto prospiciente la nuova media struttura di vendita alimentare LIDL, con la presente si esprime **PARERE FAVOREVOLE** a condizione che:

- venga eliminato il cordolo stradale di separazione delle carreggiate da sostituire con semplice segnaletica orizzontale;
- la cordonata ANAS semi sormontabile (particolare 5) sia dotata di due delineatori speciali di ostacolo da installare per entrambi i sensi di marcia (Figura II 472 art. 177 reg.esec. Codice della strada);
- gli archetti para pedonali vengano installati ad una distanza tra loro pari ad almeno m.1.20;
- tutta la segnaletica verticale, impiegata per le opere di miglioramento della viabilità, abbia una rifrangenza in Classe 2.

Distinti Saluti.

IL RESPONSABILE DEL SETTORE
Lavori Pubblici e Patrimonio
(Arch. Salvatore D'Amico)
documento firmato digitalmente
(artt. 20-21-24 D. Lgs. 7/03/2005 n. 82 e s.m.i.)



COMUNE DI CASALGRANDE

PROVINCIA DI REGGIO NELL'EMILIA

Cod. Fisc. e Partita IVA 00284720356 - Piazza Martiri della Libertà, 1 C.A.P. 42013

Settore SETTORE FINANZIARIO

PARERE DI REGOLARITA' CONTABILE

Sulla proposta n. 116/2026 ad oggetto: APPROVAZIONE DEL PROGETTO PER L'ESECUZIONE DI OPERE DI MIGLIORAMENTO DELLA VIABILITÀ LUNGO LA VIA STATALE NEL TRATTO PROSPICIENTE LA NUOVA MEDIA STRUTTURA DI VENDITA ALIMENTARE - VIA STRADA STATALE 467, N. 13 A CASALGRANDE si esprime ai sensi dell'art. 49, 1° comma del Decreto legislativo n. 267 del 18 agosto 2000, parere NON APPOSTO in ordine alla regolarita' contabile.

Note:

Casalgrande lì, 11/02/2026

Sottoscritto dal Responsabile
(GHERARDI ALESSANDRA)
con firma digitale



COMUNE DI CASALGRANDE

PROVINCIA DI REGGIO NELL'EMILIA

Cod. Fisc. e Partita IVA 00284720356 - Piazza Martiri della Libertà, 1 C.A.P. 42013

Certificato di Esecutività

Deliberazione di Giunta Comunale N. 22 del 13/02/2026

Oggetto: APPROVAZIONE DEL PROGETTO PER L'ESECUZIONE DI OPERE DI MIGLIORAMENTO DELLA VIABILITÀ LUNGO LA VIA STATALE NEL TRATTO PROSPICIENTE LA NUOVA MEDIA STRUTTURA DI VENDITA ALIMENTARE - VIA STRADA STATALE 467, N. 13 A CASALGRANDE.

Si dichiara che la presente deliberazione è divenuta esecutiva il giorno 27/02/2026, decorsi 10 giorni dall'inizio della pubblicazione all'Albo Pretorio on-line di questo Comune.

Li, 04/03/2026

L'INCARICATO DELLA PUBBLICAZIONE
IBATICI TERESINA
(Sottoscritto digitalmente
ai sensi dell'art. 21 D.L.gs. n. 82/2005 e s.m.i.)



COMUNE DI CASALGRANDE

PROVINCIA DI REGGIO NELL'EMILIA

Cod. Fisc. e Partita IVA 00284720356 - Piazza Martiri della Libertà, 1 C.A.P. 42013

Certificato di Avvenuta Pubblicazione

Deliberazione di Giunta Comunale N. 22 del 13/02/2026

Oggetto: APPROVAZIONE DEL PROGETTO PER L'ESECUZIONE DI OPERE DI MIGLIORAMENTO DELLA VIABILITÀ LUNGO LA VIA STATALE NEL TRATTO PROSPICIENTE LA NUOVA MEDIA STRUTTURA DI VENDITA ALIMENTARE - VIA STRADA STATALE 467, N. 13 A CASALGRANDE.

Si dichiara l'avvenuta regolare pubblicazione della presente deliberazione all'Albo Pretorio on-line di questo Comune a partire dal 16/02/2026 per 15 giorni consecutivi, ai sensi dell'art 124 del D.lgs 18.08.2000, n. 267 e la contestuale comunicazione ai capigruppo consiliari ai sensi dell'art. 125 del D.lgs 18.08.2000, n. 267.

Li, 04/03/2026

L'INCARICATO DELLA PUBBLICAZIONE
IBATICI TERESINA
(Sottoscritto digitalmente
ai sensi dell'art. 21 D.L.gs. n. 82/2005 e s.m.i.)